

MECHANICAL COUPLING

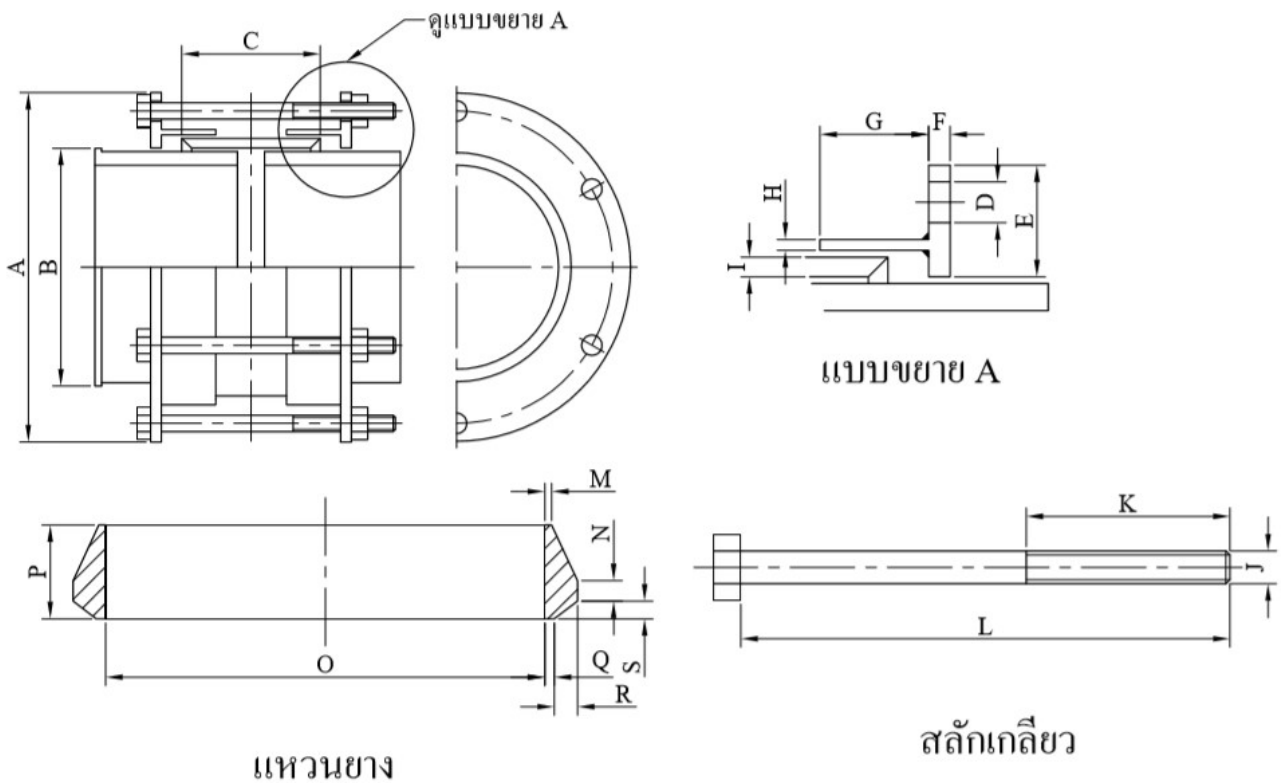

DIMENSION IN MILLIMETERS

BORE	150	200	250	300	400	500	600	700	800	900	1000	1200	1500
O D	168.3±1.6	219.1±1.6	273.0±1.6	323.9±1.6	406.4±1.6	500.0±1.6	609.6±1.6	711.2±1.6	812.8±1.6	914.4±1.6	1016.0±1.6	1219.2±1.6	1524±1.6
A	256	306	365	416	521	622	724	826	943	1045	1146	1349	1654
B	174.9	225.7	279.6	330.6	413.0	514.6	616.2	717.8	819.4	921.0	1022.6	1225.8	1530.6
C	102±s	102±s	102±s	102±s	178±s	178±s	178±s	178±s	178±s	178±s	178±s	178±s	178±s
D	4xØ15	5xØ15	6xØ15	8xØ15	12xØ19	12xØ19	12xØ19	12xØ19	18xØ19	18xØ19	18xØ19	20xØ19	24xØ19
E	41	41	43	43	54	54	54	54	62	62	62	62	62
F	7.9	7.9	9.5	9.5	12.7	12.7	12.7	12.7	15.8	15.8	15.8	15.8	15.8
G	40	40	40	40	40	40	40	40	40	40	40	40	40
H	4	4	4	4	6	6	6	6	9	9	9	9	9
I	7.2	7.2	8.7	8.7	11.10	11.10	11.10	11.10	14.3	14.3	14.3	14.3	14.3
J	M12	M12	M12	M12	M16	M16	M16	M16	M16	M16	M16	M16	M16
K	75	75	75	75	95	95	95	95	95	95	95	95	95
L	180	180	180	275	275	275	275	275	275	275	275	275	275
M	2.5	2.5	2.5	2.5	2.5	2.5	2.5	2.5	2.5	2.5	2.5	2.5	2.5
N	7.5	7.5	7.5	7.5	7.5	7.5	7.5	7.5	7.5	7.5	7.5	7.5	7.5
O	161.6	210.3	262.1	310.9	390.1	487.7	585.2	682.6	780.3	877.8	975.4	1170.4	1463.0
P	34.5	34.5	34.5	34.5	34.5	34.5	34.5	34.5	34.5	34.5	34.5	34.5	34.5
Q	3.5	3.5	3.5	3.5	3.5	3.5	3.5	3.5	3.5	3.5	3.5	3.5	3.5
R	8.5	8.5	8.5	8.5	11.0	11.0	11.0	11.0	11.0	11.0	11.0	11.0	11.0
S	6.5	6.5	6.5	6.5	6.5	6.5	6.5	6.5	6.5	6.5	6.5	6.5	6.5

หมายเหตุ

1. คุณสมบัติของแผ่นเหล็กกล้า ตามมาตรฐาน มอก. 427-2531 ท่อเหล็กกล้าเชื่อมด้วยไฟฟ้าสำหรับส่งน้ำชั้นคุณภาพ ข.
2. คุณสมบัติของแหวนยาง ตามมาตรฐาน มอก. 237-2520 แหวนยางสำหรับท่อนำชนิดทนความดัน ความแข็ง 60±5
3. คุณสมบัติของสลักเกลียว ตามมาตรฐาน มอก. 171-2530 สลักเกลียวหมุดเกลียว เป็นเกลียวและสลักเกลียวปล่อยสองทาง ชั้น 4.6
4. คุณสมบัติของสีเคลือบภายนอก COAL TAR EPOXY ความหนาสี 200 ไมครอน
5. คุณสมบัติของสีเคลือบภายใน LIQUID EPOXY ความหนาสี 100 ไมครอน



CHAIPONG ENGINEERING CO.,LTD.

Tel : 02-482-1526-7 Fax : 02-019-8911

email : chaipong_cpe@hotmail.com